

# HELIOS

Le partenaire idéal pour votre manutention

## OKTOMAT®

### Système de vidange pour Octabin et Big Bag

Série

OKTOMAT®SOS

OKTOMAT®SOS Classic

OKTOMAT®ECO

OKTOMAT®ECO Classic



# 2021

[www.helios-systems.com](http://www.helios-systems.com)

MADE IN GERMANY



## Le problème

La vidange des octabins et des Big Bags à travers les cannes d'aspiration est souvent difficile et pas toujours pratique. Le transport est trop souvent interrompu et conduit à des arrêts de production. Le sac plastique est souvent aspiré ou la matière ne s'écoule pas en continu. Cela devient particulièrement problématique à la fin de la vidange. Souvent, un opérateur doit guider le tuyau d'aspiration à la main pendant une période plus longue pour vider un conteneur.



## La solution

### OKTOMAT® stations de vidange

L'OKTOMAT® utilise une tête d'aspiration vibrante qui remplace le tuyau d'aspiration et le mécanisme de tension automatique du sac tire le film et le Big Bag vers le haut. La tête d'aspiration flotte et vibre dans la matière et casse les blocs. La matière libérée qui s'écoule vers le centre est aspirée en permanence.



Têtes d'aspiration vibrantes

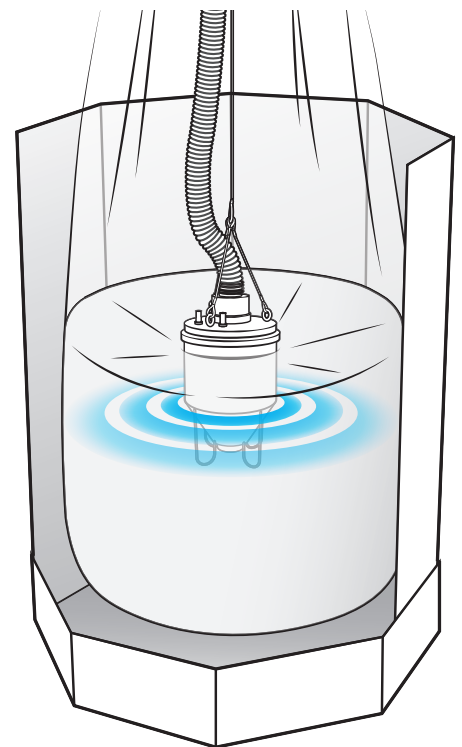

# Principe de fonctionnement

Mécanisme de tension automatique du contenant par vérin pneumatique

Tête d'aspiration qui suit automatiquement le niveau de matière

Vidéo: [www.helios-systems.com](http://www.helios-systems.com)



**1** Pendant le processus d'extraction, la paroi flexible du contenant est tirée vers le haut et vers l'intérieur par le système de tension automatique du sac.



**2** Par conséquent, le sac se rétrécit et le produit en vrac s'écoule vers le point d'aspiration central.



**3** A la fin de la vidange, le contenant presque vide est automatiquement soulevé du sol, ce qui permet une vidange complète.

## Les composants du système

## SYSTÈME OKTOMAT®



Portiques

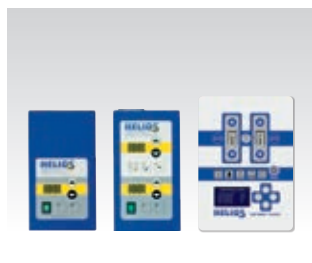

Commandes de contrôle



Têtes d'aspiration vibrantes



Anneaux de tension de film plastique/Big Bag

Pour les deux séries OKTOMAT® SOS et ECO, les composants du système OKTOMAT® sont utilisés en différentes combinaisons grâce au principe de construction modulaire. C'est ainsi que l'on peut configurer la station de vidange optimale pour presque toutes les applications.

# SYSTÈME OKTOMAT®

## Pour tous les conteneurs avec housses plastique ou des big-bags

L'OKTOMAT® assure facilement et efficacement la vidange de tous les types courants de Big Bags, d'octabins, des box pliants, de caisses grillagées, de conteneurs avec film plastique intérieur, etc.



**Octabin**

contenant avec film plastique intérieur



**Big Bag**

contenant avec boucles



**Caisse grillagée**

avec film plastique intérieur

## Le transpalette est suffisant

Simplement, approcher les conteneurs avec un chariot élévateur, fixer le film plastique ou le sac et l'extraction peut se faire automatiquement sans surveillance et sans risque d'interruption. Les conteneurs seront complètement vidés.



# SYSTÈME OKTOMAT®

## Matière en vrac dans toutes ses formes

Les stations de vidange OKTOMAT® sont déjà adaptées à la plupart des applications dans leur configuration de base. Il existe toutefois des matériaux spéciaux dont les propriétés doivent être prises en compte lors de la vidange et du transport.

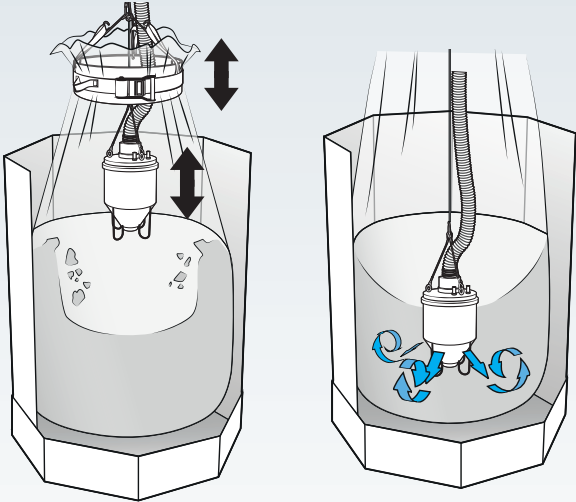

Tête d'aspiration oscillante et tension de sac

Fluidification

### Solutions matérielles

A chaque exigence correspond une ou plusieurs options pour concevoir la station de déchargement optimale.

#### Tête d'aspiration oscillante

Empêche l'immersion de la tête d'aspiration. Permet un écoulement optimal de la matière.

#### Anneau de levage oscillant

Provoque l'effondrement des matières qui voûtent et des matières qui restent collées sur les parois.

#### Tête d'aspiration spéciale

Différents types de vibrations en fonction des granulés, approuvés par les matières en vrac, conformité aux normes ATEX, etc...

#### Fluidification

La matière est fluidifiée en complément, le décompactage s'effectue par des buses à air comprimé.

### Des solides en vrac typiques qui se vident facilement avec une station OKTOMAT®



Poudre de charbon actif



Capuchons à usage médical



Découpes de fibre de verre



Herbes mixées



Broyé de feuilles plastique



Sels



Poudre de bonne coulabilité



Broyé en paillettes



Matériaux adhésifs



Matière broyée



Agglomérat



Panure

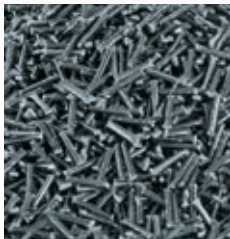

Fibre de verre en jonc



Granulés de matière vierge



Granulat de caoutchouc

# OKTOMAT® Synoptique des différents modèles



	SOS	SOS INOX	SOS Classic
	<b>Série SOS</b>		
	Descente et remontée automatique de la tête d'aspiration pour des conditions d'aspiration optimales à l'intérieur du contenant (Big Bag/sache). Oscillation de l'anneau de levage pour aider l'écoulement du produit en vrac et atteindre une capacité de vidange maximum.		
<b>Gamme</b>	Course de levage 1000 mm	Course de levage 1000 mm	Course de levage 1000/1500 mm
<b>Type</b>	Version sur pied	Version sur pied	Version portique
<b>Force de levage</b>	1500 N	1500 N	2400 N
<b>Commande</b>	Commande SOS	Commande SOS	Commande SOS
<b>Configuration</b>	Equipement complet	Equipement complet	Equipement complet
<b>Fonctions</b>	<ul style="list-style-type: none"> <li>■ Vidange complète automatique / tension du contenant automatique</li> <li>■ Oscillation automatique de la tête d'aspiration</li> <li>■ Oscillation automatique de l'anneau de levage</li> <li>■ Fonction d'aspiration sous vide (ligne de transfert)</li> <li>■ Affichage du temps de vidange restant</li> <li>■ Contrôle fin de vidange par affichage LED avec contact sec</li> <li>■ Commutation automatique vers prochain OKTOMAT®</li> </ul>	<ul style="list-style-type: none"> <li>■ Vidange complète automatique / tension du contenant automatique</li> <li>■ Oscillation automatique de la tête d'aspiration</li> <li>■ Oscillation automatique de l'anneau de levage</li> <li>■ Fonction d'aspiration sous vide (ligne de transfert)</li> <li>■ Affichage du temps de vidange restant</li> <li>■ Contrôle fin de vidange par affichage LED avec contact sec</li> <li>■ Commutation automatique vers prochain OKTOMAT®</li> </ul>	<ul style="list-style-type: none"> <li>■ Vidange complète automatique / tension du contenant automatique</li> <li>■ Oscillation automatique de la tête d'aspiration</li> <li>■ Oscillation automatique de l'anneau de levage</li> <li>■ Fonction d'aspiration sous vide (ligne de transfert)</li> <li>■ Affichage du temps de vidange restant</li> <li>■ Contrôle fin de vidange par affichage LED avec contact sec</li> <li>■ Commutation automatique vers prochain OKTOMAT®</li> </ul>
<b>Placement</b>	Gain de place en largeur	Gain de place en largeur	Peu encombrant en profondeur, montage contre le mur, plusieurs stations côte à côte
<b>Fonctionnement</b>	Latéral	Latéral	Par l'avant
<b>Application</b>	Adapté pour presque toutes les applications	Convient à presque toutes les applications Protection anti-corrosion	Broyé, déchets de ferraille, presque toutes les applications



SOS Classic INOX	ECO	ECO Classic
<b>Série ECO</b>		
Descente automatique de la tête d'aspiration lorsque le niveau de remplissage du contenant diminue par le biais du contre-poids. Anneau à tension continue.		
Course de levage 1400 mm	Course de levage 1000 mm	Course de levage 1000/1500 mm
Version portique	Version sur pied	Version portique
2500 N	1500 N	2400 N
Commande OKTOBAG®	Commande ECO	Commande ECO
Équipement complet Clé en main	Équipement de base	Équipement de base, extensible à l'équipement complet
<ul style="list-style-type: none"> <li>■ Vidange complète automatique / tension du contenant automatique</li> <li>■ Oscillation automatique de la tête d'aspiration</li> <li>■ Oscillation automatique de l'anneau de levage</li> <li>■ Fonction d'aspiration sous vide (ligne de transfert)</li> <li>■ Affichage du temps de vidange restant</li> <li>■ Contrôle fin de vidange par affichage LED avec contact sec</li> <li>■ Commutation automatique vers prochain OKTOMAT®</li> <li>■ Contrôle fluidification</li> <li>■ Affichage graphique</li> </ul>	<ul style="list-style-type: none"> <li>■ Vidange complète automatique / tension du contenant automatique</li> <li>■ Guidage automatique de la tête d'aspiration suivant niveau matière à l'aide des contre-poids</li> </ul>	<ul style="list-style-type: none"> <li>■ Vidange complète automatique / tension du contenant automatique</li> <li>■ Guidage automatique de la tête d'aspiration suivant niveau matière à l'aide des contre-poids</li> </ul>
Peu encombrant en profondeur, montage contre le mur, plusieurs stations côte à côte	Gain de place en largeur	Peu encombrant en profondeur, montage contre le mur, plusieurs stations côte à côte
Par l'avant ou latéral	Latéral	Par l'avant
Produits alimentaires, pharmaceutiques, protégés contre la corrosion, convient aux nettoyeurs haute pression	Matériaux de bonne coulabilité	Matériaux de bonne coulabilité & haute densité

# OKTOMAT® Série SOS

Le polyvalent parmi les stations de déchargement OKTOMAT®

## Pour tous les matériaux fluides, jusqu'aux matériaux "difficiles"

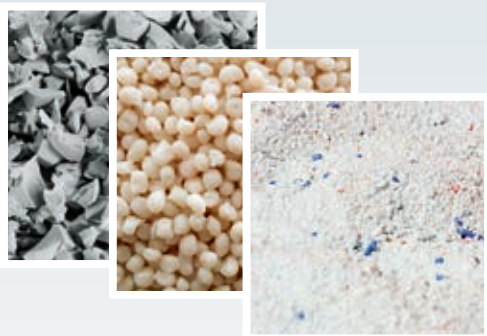

La série OKTOMAT® SOS est capable de vidanger même les matériaux problématiques:

- produits broyés
- poudres fluides
- granulés qui voûtent comme TPE / PVC souple
- alimentaire / sels, etc...

### Système oscillant de la tête d'aspiration

La tête d'aspiration plonge en vibrant dans la matière, remonte de manière contrôlée (le cratère se formant dans la matière se remplit) et est remise en surface avant que le processus recommence. L'oscillation, la course, la force de levage, la séquence (faible ou longue course) sont réglables individuellement.

En série

### Système oscillant de l'anneau de levage

Dans le cas de matériaux difficiles, une paroi compacte peut apparaître lors du processus d'aspiration. En abaissant et en soulevant plusieurs fois l'anneau de levage pendant l'aspiration, les parois de matière vont se libérer, et s'écouler vers le point d'aspiration.

En série

### Fonctionnalité maximale

La série OKTOMAT® SOS est déjà équipée en série des fonctions les plus importantes.



OKTOMAT® SOS



OKTOMAT® SOS Classic



## Système oscillant pour tête d'aspiration

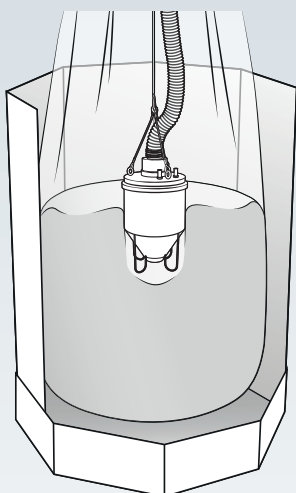

**1** Pendant l'aspiration, une cavité peut se former dans la zone d'aspiration sous la tête d'aspiration.

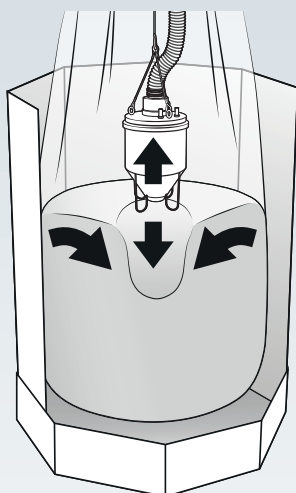

**2** Le système d'oscillation de la tête d'aspiration soulève la tête. Le cratère qui en résulte se remplit à nouveau.

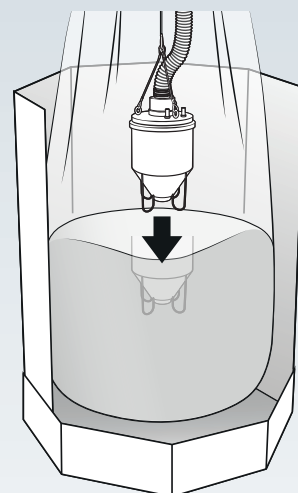

**3** Le système abaisse la tête d'aspiration vers la surface et permet de l'enfoncer de façon contrôlée dans le temps.

## Système oscillant pour l'anneau de levage

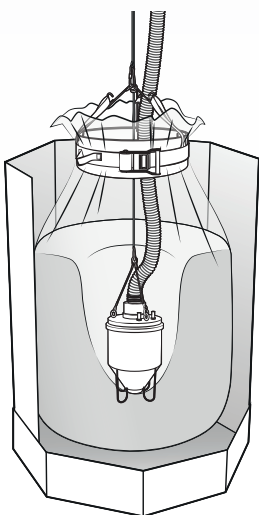

**1** Les bords ne coulent pas. Un puit profond se forme.

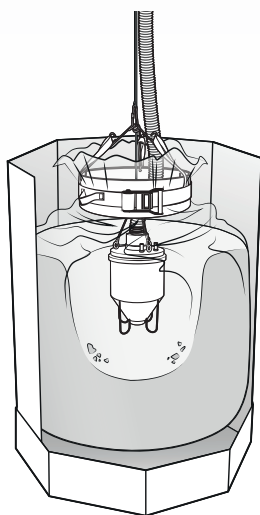

**2** Le système d'oscillation abaisse l'anneau de levage jusqu'à la surface et soulage la pression sur la matière située sur les bords.

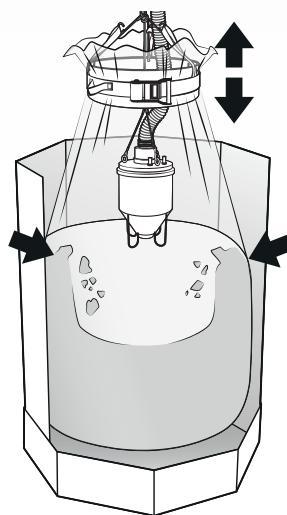

**3** La tête d'aspiration est soulevée et le système oscillant tire le sac flexible vers le haut. Ainsi les parois du puit formées par la matière tombent vers le centre, et le puit disparaît.

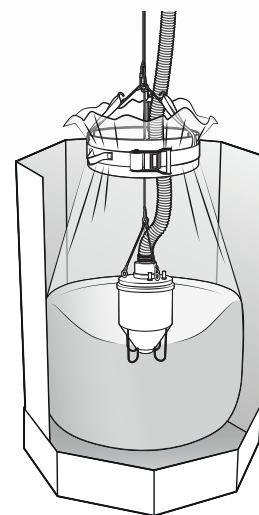

**4** La tête d'aspiration est à nouveau abaissée et peut aspirer plus de matière.

## Big Bag

Contenant avec boucles

## Octabin

Conteneur avec film plastique (liner)

particulièrement peu encombrant en largeur

équipement complet

convient à presque toutes les tâches

Système oscillant de la tête d'aspiration

Système d'oscillation de l'anneau de levage

- facile à utiliser
- fonctionnement sans personnel
- coûts d'exploitation minimes
- maintenance réduite
- robuste et durable

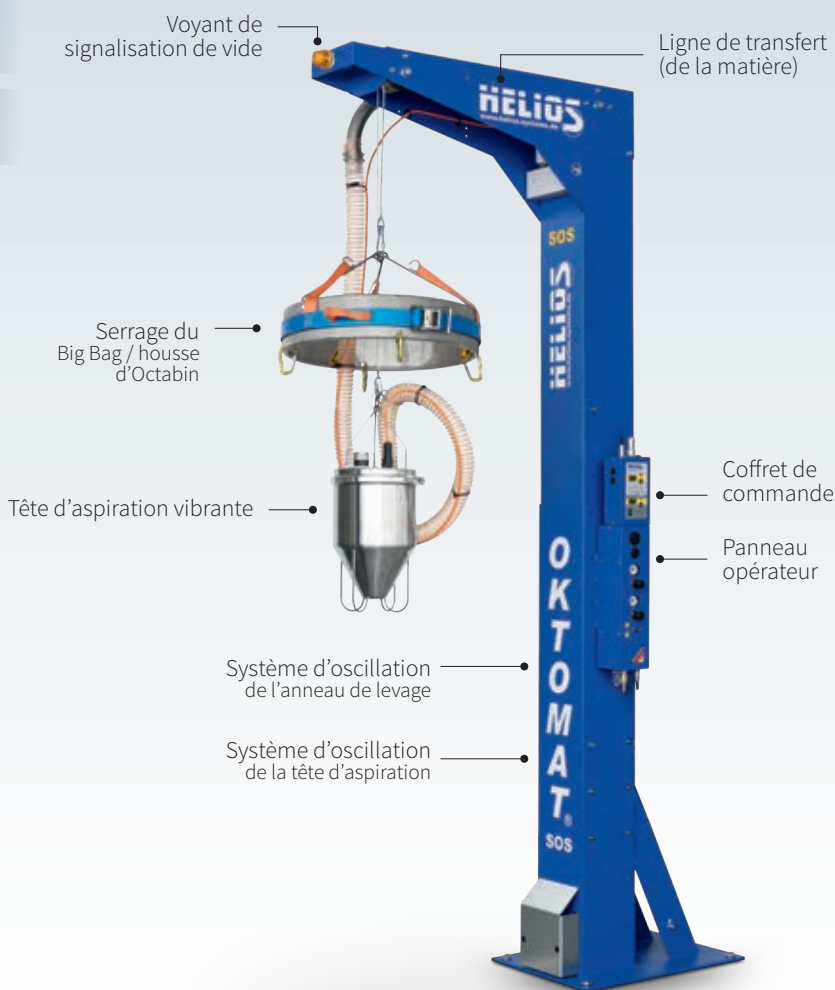

## EQUIPEMENT STANDARD

- Version de colonne en acier, revêtement par poudrage
- Hauteur réglable sur 8 niveaux
- Anneau de levage en acier inoxydable, Ø 600 mm pour film plastique et Big Bag
- Vidange complète automatique / tension du contenant automatique
- Tête d'aspiration type S-38 / S-45 / S-50  
Ligne matière 38 / 45 / 50 mm
- Système d'oscillation de la tête d'aspiration
- Système d'oscillation de l'anneau de levage
- Force de traction 1500 N
- Commande SOS
  - Oscillation
  - Fonction d'aspiration à vide (rinçage de la ligne matière)
  - Affichage du temps de vidange restant
  - Signal de fin de vidange par voyant LED et contact sec
  - Commutation automatique vers OKTOMAT® suivant (composant de commande)

Livré pré-monté dans sa caisse de transport.

## MATÉRIAUX

### Niveau de difficulté

matière de	bonne coulabilité
matière de	faible coulabilité
matière de	très mauvaise coulabilité (effet de voûte)

L'OKTOMAT® SOS convient parfaitement à la plupart des applications. Il s'occupe de la vidange des matériaux fluides jusqu'aux matériaux plus compacts. Pour des applications encore plus difficiles, la station de déchargement peut être étendue avec des options.

Matériaux	Standard	Avec option
Fluide	●	
Matériau de faible coulabilité	●	
Moins fluide formant des voûtes	●	
Difficile	—	●

## Placement

### Empreinte

Grâce à sa forme en colonne, l'OKTOMAT® SOS est particulièrement peu encombrant en largeur. Une surface d'environ 1200 mm x 1900 mm est recommandée.

### Fonctionnement

Les conteneurs peuvent être placés à l'avant, à gauche et à droite de l'OKTOMAT®. L'unité de commande peut facilement être actionnée latéralement. Une télécommande est disponible en option.

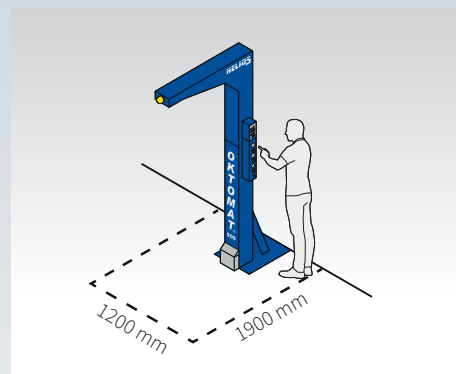

## Hauteur de montage

### Hauteur de montage

L'OKTOMAT® SOS est réglable en hauteur par 8 niveaux. La hauteur de montage peut être choisie entre 2600 mm et 3650 mm.

### Hauteur du contenant

Afin d'obtenir une vidange complète, une distance minimale de 1500 mm doit être respectée entre le bord supérieur du contenant et le bord supérieur de la station de vidange.

Une rehausse de 300mm peut également être rajoutée sous la base de l'OKTOMAT®.

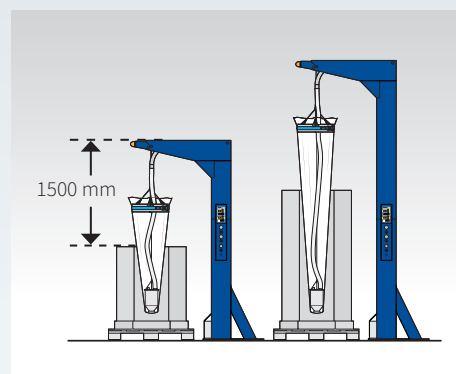

## Versions spéciales

- OKTOMAT® SOS INOX
- OKTOMAT® SOS INOX ATEX
- OKTOMAT® SOS version partiellement alimentaire



## OPTIONS

- Station double, commutation automatique sur le prochain OKTOMAT® (actionneurs pneumatiques)
- Têtes d'aspiration spéciales SM / XL / S-80 Clean / XL-80 Clean disponibles pour ligne de convoyage 38 / 45 / 50 / 60 / 65 / 80 mm
- Version AK de la tête d'aspiration S-38, S-50 et SM
- Poids supplémentaire pour la tête d'aspiration S-38/45/50
- Vibreur pneumatique pour la tête d'aspiration
- Fluidification avec buses à air comprimé (tête d'aspiration type SM et XL seulement)
- Bâche de protection en PVC pour les conteneurs et anneaux de levage
- Dimensions spéciales de l'anneau de levage Ø 260 / 400 / 500 mm
- Commande déportée avec câble de 5 m
- Châssis mobile sur roulettes, peinture laquée
- Châssis mobile sur roulettes, en inox 1.4301 (AISI 304)
- Réhausse 300 mm
- Conception partielle de qualité alimentaire pour la tête d'aspiration et la ligne de transfert
- Contrôle OKTOBAG® avec guidage intuitif de l'opérateur et affichage de tous les paramètres de fonctionnement via l'affichage graphique

## Version ATEX



ATEX Zone 22

Disponible en option en version ATEX

- zone ATEX partielle: tête d'aspiration + ligne de convoyage + anneau de levage
- version ATEX complète pour portique, commande, tête d'aspiration, ligne de convoyage et anneau de levage

## Caractéristiques techniques

Hauteur	2600 - 3650 mm
Largeur / Profondeur	500 mm / 1640 mm
Poids / avec emballage	170 - 200 kg / 270 - 300 kg
Force de traction	1500 N
Connexion d'air comprimé	min. 6 bar. Ø DN 13 mm
Connexion électrique	~ 230 V AC, 50/60 Hz
	~ 110 V AC, 50/60 Hz

### Big Bag

Contenant avec boucles

### Octabin

Conteneur avec film plastique (liner)

### Particulièrement peu encombrant en profondeur

### Force de traction accrue

pour les matériaux à haute densité

### Équipement complet

### convient à presque toutes les tâches

### hauteur spéciale possible

pour conteneurs très hauts

### largeur spéciale possible

pour conteneurs extra larges

### Système oscillant de la tête d'aspiration

### Système d'oscillation de l'anneau de levage

- facile à utiliser
- fonctionnement sans personnel
- coûts d'exploitation minimes
- maintenance réduite
- robuste et durable

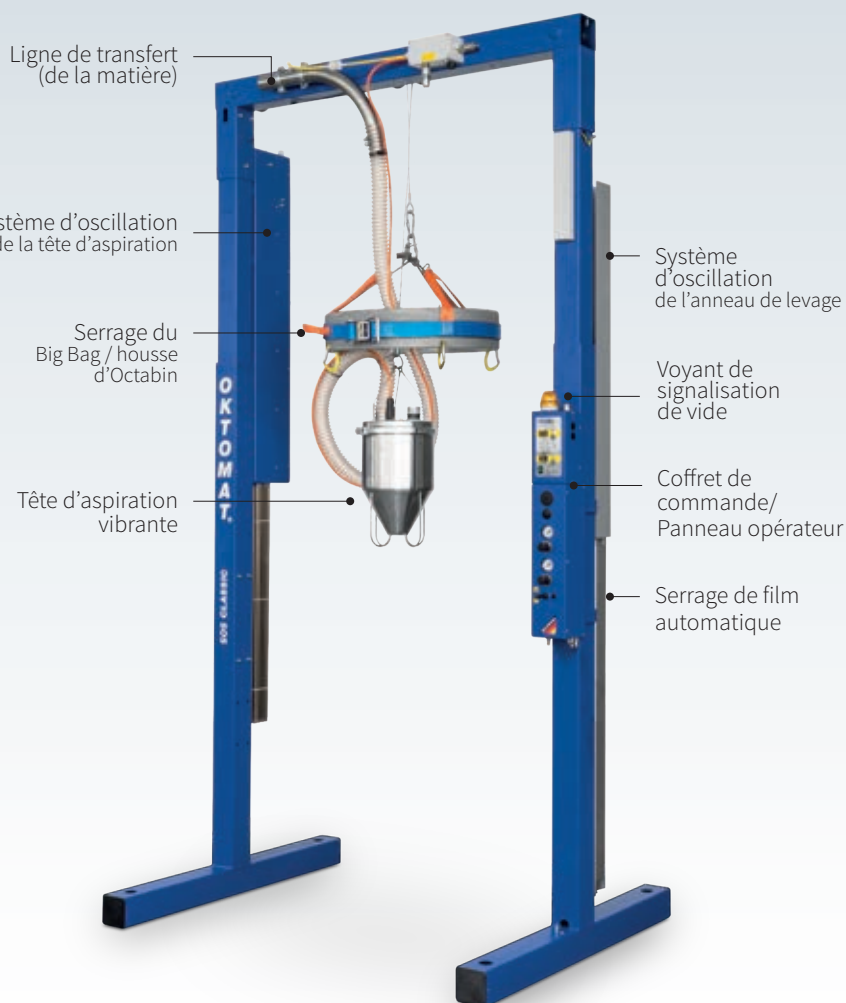

### EQUIPEMENT STANDARD

- Version du portail en acier, revêtement par poudrage
- Hauteur réglable sur 7 niveaux
- Anneau de levage en acier inoxydable, Ø 600 mm pour film plastique et Big Bag
- Vidange complète automatique / tension du contenant automatique
- Tête d'aspiration type S-38 / S-45 / S-50  
Ligne matière 38 / 45 / 50 mm
- Système d'oscillation de la tête d'aspiration
- Système d'oscillation de l'anneau de levage
- force de traction accrue 2400 N
- Commande SOS
  - Oscillation
  - Fonction d'aspiration à vide (ligne de transfert)
  - Affichage du temps de vidange résiduel
  - Signal de fin de vidange par voyant LED et contact sec
  - Commutation automatique vers OKTOMAT® suivant (composant de commande)

Livré pré-monté dans sa caisse de transport.

### MATÉRIAUX

#### Niveau de difficulté

matière de	bonne coulabilité
matière de	faible coulabilité
matière de	très mauvaise coulabilité (effet de voûte)

L'OKTOMAT® SOS Classic convient parfaitement à la plupart des applications. Il s'occupe de la vidange des matériaux fluides jusqu'aux matériaux plus compacts. Pour des applications encore plus difficiles, la station de déchargement peut être étendue avec des options.

Matériaux	Standard	Avec option
Fluide	●	
Matériau de faible coulabilité	●	
Moins fluide formant des voûtes	●	
Difficile	—	●

## Placement

### Empreinte

Grâce à sa forme en portique, l'OKTOMAT® SOS Classic est particulièrement peu encombrant en profondeur. Une surface d'environ 1520 mm x 1160 mm est recommandée.

### Fonctionnement

Les conteneurs seront transportés à l'avant de l'OKTOMAT®. L'unité de commande peut être actionnée directement devant l'OKTOMAT®. Une télécommande est disponible en option.

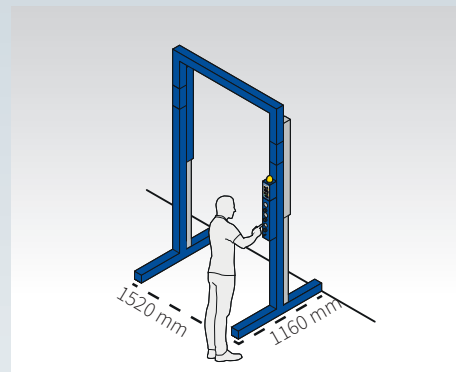

## Hauteur de montage

### Hauteur de montage

L'OKTOMAT® SOS Classic est réglable en hauteur par 7 niveaux. La hauteur de montage peut être choisie entre 2770 mm et 3670 mm.

### Hauteur du contenant

Afin d'obtenir une vidange complète, une distance minimale de 1500 mm doit être respectée entre le bord supérieur du contenant et le bord supérieur de la station de vidange.

En tant qu'option, la hauteur maximum de montage peut être étendue à 4270 mm (avec une extension de 600 mm).

Egalement, en option, la largeur de l'OKTOMAT® peut être augmentée avec une extension de 300 mm (pour des conteneurs extra larges, d'une largeur maxi de 1500 mm).

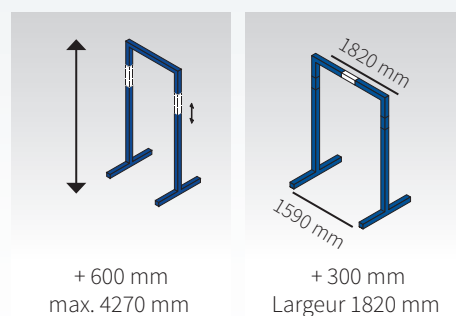
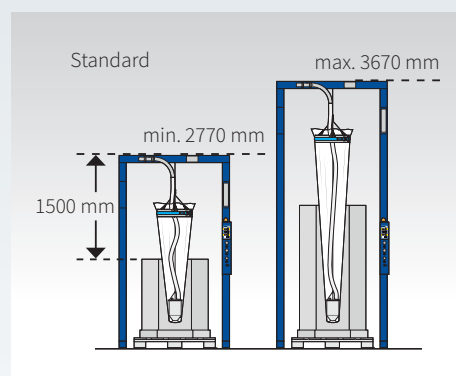

## OPTIONS

- Station double, commutation automatique sur le prochain OKTOMAT® (actionneurs pneumatiques)
- Têtes d'aspiration spéciales SM / XL / S-80 Clean / XL-80 Clean disponibles pour ligne de convoyage 38 / 45 / 50 / 60 / 65 / 80 mm
- Version AK de la tête d'aspiration S-38, S-50 et SM
- Poids supplémentaire pour la tête d'aspiration S-38/45/50
- Vibreur pneumatique pour la tête d'aspiration
- Fluidification avec buses à air comprimé (tête d'aspiration type SM et XL seulement)
- Bâche de protection en PVC pour les conteneurs et anneaux de levage
- Dimensions spéciales de l'anneau de levage Ø 260 / 400 / 500 mm
- Commande déportée avec câble de 5 m
- Hauteur spéciale maximum 4270 mm (+ 600 mm)
- Largeur spéciale 1820 (+ 300 mm)
- Châssis mobile sur roulettes, peinture laquée
- Conception partielle de qualité alimentaire pour la tête d'aspiration et la ligne de transfert
- Contrôle OKTOBAG® avec guidage intuitif de l'opérateur et affichage de tous les paramètres de fonctionnement via l'affichage graphique

## Version ATEX



ATEX Zone 22

Disponible en option en version ATEX

- zone ATEX partielle: tête d'aspiration + ligne de convoyage + anneau de levage

## Caractéristiques techniques

Hauteur	2770 - 3670 mm
Largeur / Profondeur	1520 mm / 1160 mm
Poids / avec emballage	160 - 220 kg / 260 - 320 kg
Force de traction	2400 N
Connexion d'air comprimé	min. 6 bar. Ø DN 13 mm
Connexion électrique	~ 230 V AC, 50/60 Hz
	~ 110 V AC, 50/60 Hz

## Big Bag

Contenant avec boucles

## Octabin

Conteneur avec film plastique (liner)

**particulièrement peu encombrant en largeur**

**convient à beaucoup d'applications**

**configuration basique**

**hauteurs spéciales possibles**

min. 2500 mm

max. 3900 mm

- facile à utiliser
- fonctionnement sans personnel
- coûts d'exploitation minimes
- maintenance réduite
- peu encombrant
- robuste et durable

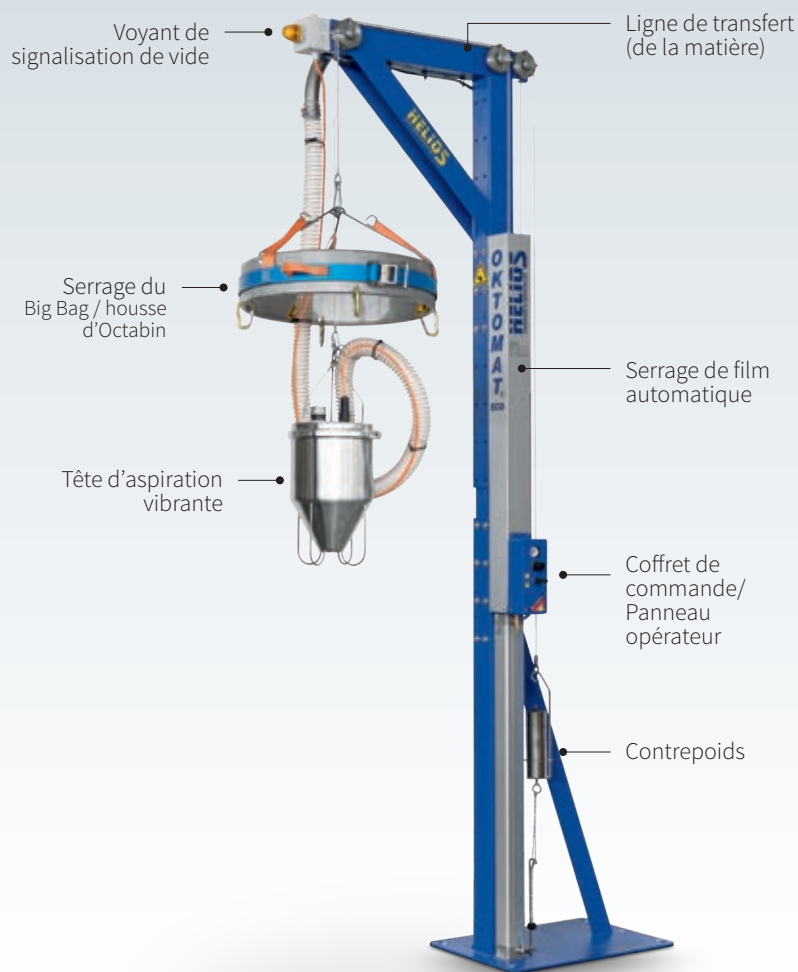

## EQUIPEMENT STANDARD

- Version de colonne en acier, revêtement par poudrage
- Hauteur réglable sur 5 paliers
- Anneau de levage en acier inoxydable, Ø 600 mm pour film plastique et Big Bag
- Vidange complète automatique / tension du contenant automatique
- Tête d'aspiration type S-38 / S-45 / S-50  
Ligne matière 38 / 45 / 50 mm
- Course automatique de la tête d'aspiration suivant niveau de remplissage à l'aide de contrepoids réglables.
- Force de traction 1500 N

Livré pré-monté dans sa caisse de transport.

## MATÉRIAUX

### Niveau de difficulté

matière de **bonne coulabilité**

matière de **faible coulabilité**

L'OKTOMAT® ECO convient parfaitement à la plupart des applications. Il s'occupe de vidanger les matériaux de bonne coulabilité ou qui s'écoulent moins bien.

Matériaux	Standard	Avec option
Fluide	●	
Matériau de faible coulabilité	●	
Moins fluide formant des voûtes	—	●
Difficile	—	—

## Placement

### Empreinte

Grâce à sa forme en portique, l'OKTOMAT® ECO est particulièrement peu encombrant en profondeur. La zone requise à l'avant dépend du type de contenant utilisé. Une surface d'environ 1200 mm x 1900 mm est recommandée.

### Fonctionnement

Les conteneurs seront transportés à l'avant, à droite ou à gauche de l'OKTOMAT®. L'unité de commande est facilement accessible sur le côté.

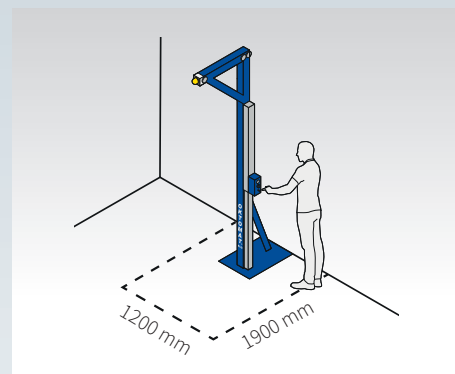

## Hauteur de montage

### Hauteur de montage

L'OKTOMAT® ECO a 5 réglages en hauteur. La hauteur de montage standard peut être choisie entre 3000 mm et 3500 mm. Une hauteur spéciale allant de 3500 mm à 3900 mm avec une hauteur de travail de seulement 2500 mm - 3000 mm (4 grilles de 125 mm) est disponible en option.

### Hauteur du contenant

Afin d'obtenir une vidange complète, une distance minimale de 1500 mm doit être respectée entre le bord supérieur du contenant et le bord supérieur de la station de vidange.

Une rehausse de 300 mm peut également être rajoutée sous la base de l'OKTOMAT®.

Standard: 3000 - 3500mm

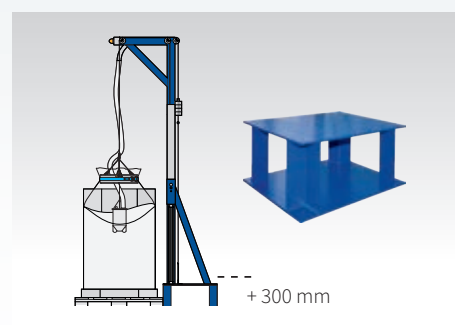
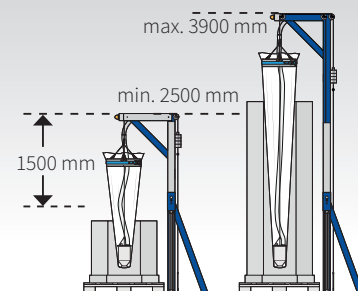

## OPTIONS

- Commande ECO pour signalisation du vide par lampe LED et contact sec, affichage du temps résiduel de vidange
- Station double, commutation automatique sur le prochain OKTOMAT® (actionneurs pneumatiques)
- Têtes d'aspiration spéciales SM-AK / XL disponibles pour ligne de convoyage 38 / 45 / 50 / 60 / 65 / 80 mm
- Version AK de la tête d'aspiration S-38, S-50 et SM
- Poids supplémentaire pour la tête d'aspiration S-38/45/50
- Vibreur pneumatique pour la tête d'aspiration
- Bâche de protection en PVC pour les conteneurs et anneaux de levage
- Dimensions spéciales de l'anneau de levage Ø 260 / 400 / 500 mm
- Châssis mobile sur roulettes, peinture laquée
- Conception partielle de qualité alimentaire pour la tête d'aspiration et la ligne de transfert
- Hauteur spéciale: de 2500 à 3000 mm
- Hauteur spéciale: de 3500 à 3900 mm
- Réhausse 300 mm

## Version ATEX



ATEX Zone 22

Disponible en option en version ATEX

- zone ATEX partielle: tête d'aspiration + ligne de convoyage + anneau de levage

## Caractéristiques techniques

Hauteur	3000 - 3500 mm
Largeur / Profondeur	500 mm / 1540 mm
Poids / avec emballage	125 - 145 kg / 225 - 245 kg
Force de traction	1500 N
Connexion d'air comprimé	min. 6 bar. Ø DN 13 mm
Connexion électrique	~ 230 V AC, 50/60 Hz
	~ 110 V AC, 50/60 Hz

### Big Bag

Contenant avec boucles

### Octabin

Conteneur avec film plastique (liner)

**particulièrement peu encombrant en profondeur**

**force de traction accrue**

pour les matériaux à haute densité

**équipement de base**

extensible à tous les équipements SOS

**hauteur de montage spéciale possible**

pour conteneurs extra hauts

**largeur spéciale possible**

pour les containers extra larges

- facile à utiliser
- fonctionnement sans personnel
- coûts d'exploitation minimes
- maintenance réduite
- robuste et durable



### EQUIPEMENT STANDARD

- Version du portail en acier, revêtement par poudrage
- Hauteur réglable sur 7 niveaux
- Anneau de levage en acier inoxydable, Ø 600 mm pour film plastique et Big Bag
- Vidange complète automatique / tension du contenant automatique
- Tête d'aspiration type S-38 / S-45 / S-50  
Ligne matière 38 / 45 / 50 mm
- Course automatique de la tête d'aspiration suivant niveau de remplissage à l'aide de contrepoids réglables.
- Force de traction accrue 2400 N

Livré pré-monté dans sa caisse de transport.

### MATÉRIAUX

#### Niveau de difficulté

matière de **bonne coulabilité**

matière de **faible coulabilité**

L'OKTOMAT® ECO Classic convient parfaitement à la plupart des applications. Il s'occupe de vidanger les matériaux de bonne coulabilité ou qui s'écoulent moins bien. Pour des applications encore plus difficiles, la station de déchargement peut être étendue avec des options.

Matériaux	Standard	Avec option
Fluide	●	
Matériau de faible coulabilité	●	
Moins fluide formant des voûtes	—	●
Difficile	—	—



## Placement

### Empreinte

Grâce à sa forme en portique, l'OKTOMAT® ECO Classic est particulièrement peu encombrant en profondeur. Une surface d'environ 1520 mm x 1160 mm est recommandée.

### Fonctionnement

Les conteneurs seront transportés à l'avant de l'OKTOMAT®. L'unité de commande peut être actionnée directement devant l'OKTOMAT®.

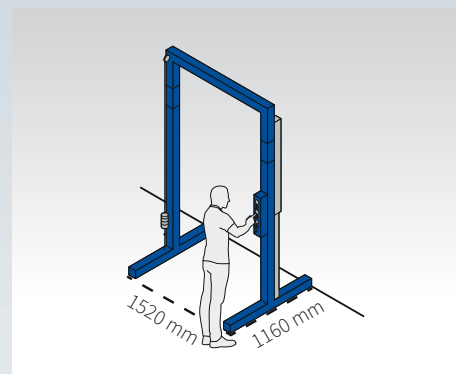

## Hauteur de montage

### Hauteur de montage

L'OKTOMAT® ECO Classic est réglable en hauteur par 7 niveaux. La hauteur de montage peut être choisie entre 2770 mm et 3670 mm.

### Hauteur du contenant

Afin d'obtenir une vidange complète, une distance minimale de 1500 mm doit être respectée entre le bord supérieur du conteneur et le bord supérieur de la station de vidange.

En tant qu'option, la hauteur maximum de montage peut être étendue à 4270 mm (avec une extension de 600 mm).

Une largeur spéciale de 1820 mm est disponible (pour les containers particulièrement larges, largeur maxi des containers 1500 mm).

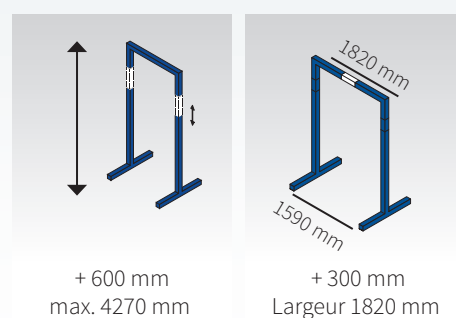
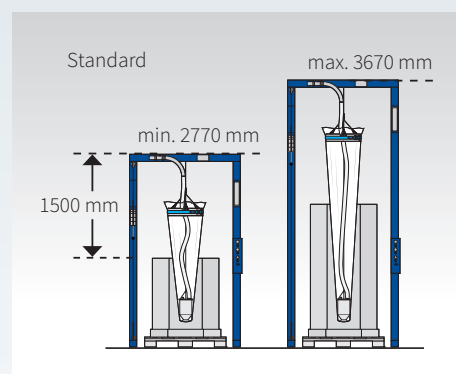

## OPTIONS

- Commande ECO Classic pour signalisation du vide par lampe LED et contact sec, affichage du temps résiduel de vidange
- Station double, commutation automatique sur le prochain OKTOMAT® (actionneurs pneumatiques)
- Têtes d'aspiration spéciales SM-AK / XL disponibles pour ligne de convoyage 38 / 45 / 50 / 60 / 65 / 80 mm
- Version AK de la tête d'aspiration S-38, S-50 et SM
- Poids supplémentaire pour la tête d'aspiration S-38/45/50
- Vibreur pneumatique pour la tête d'aspiration
- Bâche de protection en PVC pour les conteneurs et anneaux de levage
- Dimensions spéciales de l'anneau de levage Ø 260 / 400 / 500 mm
- Hauteur spéciale maximum 4270 mm (+ 600 mm)
- Largeur spéciale 1820 mm (+ 300 mm)
- Châssis mobile sur roulettes, peinture laquée
- Conception partielle de qualité alimentaire pour la tête d'aspiration et la ligne de transfert
- Système oscillant pour tête d'aspiration
- Système oscillant pour l'anneau de levage

peut être monté ultérieurement

## Version ATEX



ATEX Zone 22

Disponible en option en version ATEX

- zone ATEX partielle: tête d'aspiration + ligne de convoyage + bulk bag tightener
- version ATEX complète pour portique, tête d'aspiration, ligne de convoyage et anneau de levage (Commande ECO/SOS non disponible)

## Caractéristiques techniques

Hauteur	2770 - 3670 mm
Largeur / Profondeur	1520 mm / 1160 mm
Poids / avec emballage	160 - 220 kg / 260 - 320 kg
Force de traction	2400 N
Connexion d'air comprimé	min. 6 bar. Ø DN 13 mm
Connexion électrique	~ 230 V AC, 50/60 Hz
	~ 110 V AC, 50/60 Hz

### Entièrement en acier inoxydable

Les stations de déchargement OKTOMAT® SOS Classic INOX sont surtout utilisées dans les zones de production sensibles où les exigences sont les plus élevées.

**Système oscillant de la tête d'aspiration**

**Système d'oscillation de l'anneau de levage**



- convient pour le nettoyage à haute pression
- résistant aux produits de nettoyage agressifs

#### EQUIPEMENT STANDARD

- Version portique en acier inoxydable 1.4301 (AISI 304)
- 10 niveaux de réglage en hauteur
- Tête d'aspiration S-80 Clean en acier inox 1.4571 (AISI 316) avec vibreurs à air comprimé, disponible avec lignes matière 38 / 50 / 65 / 80 mm
- Serrage avec 4 mousquetons en acier inoxydable pour Big Bag
- Vidange complète automatique, tension de film plastique/sac automatique
- Aide à la vidange au moyen de
  - vibreurs réglables en continu dans la tête d'aspiration
  - oscillation de la tête d'aspiration
  - oscillation de l'anneau de levage
- Fonction d'aspiration à vide (rinçage ligne matière)
- Signal du contenant vide, avec contact sec
- Commande OKTOBAG® avec guidage intuitif de l'opérateur et affichage de toutes les étapes de fonctionnement par affichage graphique

#### MATÉRIAUX

##### Niveau de difficulté

matière de	bonne coulabilité
matière de	faible coulabilité
matière de	très mauvaise coulabilité (effet de voûte)
matière de	difficile

L'OKTOMAT® SOS Classic INOX s'occupe de tous les matériaux, des matériaux de bonne fluidité jusqu'aux matériaux les plus difficiles, et est utilisé dans des domaines de production particulièrement sensibles et exigeants.

Matériaux	Standard	Avec option
Fluide	●	
Matériau de faible coulabilité	●	
Moins fluide formant des voûtes	●	
Difficile	●	

## Commande

L'unité de commande de vidange OKTOBAG® est une unité de commande extrêmement complète et comprend:

- un affichage graphique avec guidage intuitif de l'opérateur,
- un affichage de toutes les étapes de fonctionnement,
- 5 touches de fonction,
- des boutons pour le fonctionnement automatique,
- un bouton pour l'unité de convoyage MARCHE/ARRÊT.

L'ensemble du déroulement du programme peut être programmé individuellement et les différentes fonctions peuvent être désactivées ou activées. Le personnel opérant ne doit s'occuper que du fonctionnement manuel ou automatique.

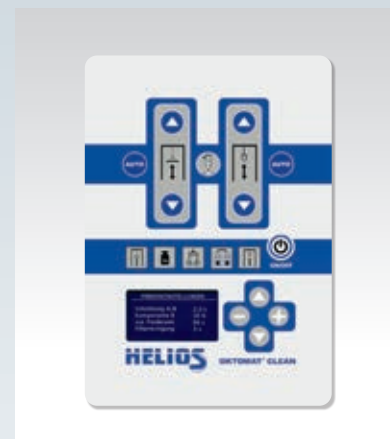

### Statut OKTOMAT

poids réel	kg	280
changement de sac	après	
alarme à	kg	50
temps d'immersion		02
sac inférieur		2.0

### Commutation Option 2

commutateur automatique  ON  OFF

### Tête d'aspiration oscillante

plongée	sec	02
remontée courte		01
remontée longue		00

### Anneau de levage oscillant

> abaissement sac	min	02
temps	sec	05
fonction Option 9		<input checked="" type="checkbox"/> ON <input type="checkbox"/> OFF



S-80 Clean

XL-80 Clean

## Tension du Big Bag

L'anneau convient aux Big Bags avec boucles. Il peut être facilement converti de conteneurs bas en conteneurs hauts. Matériau: acier inoxydable.

## Tête d'aspiration

Tête d'aspiration vibrante pour libérer et aspirer le produit en vrac.

Matériau: acier inoxydable 1.4408/1.4571 (AISI 316) Tuyau de transport de la matière en PUR.

## OPTIONS

- Station double, commutation automatique sur le prochain OKTOMAT® (actionneurs pneumatiques)
- Pesage de la matière résiduelle à partir de 150 kg via un élément de tension (jauge de contrainte)
- Plate-forme de pesée avec pesée négative de l'ensemble du système
- Serrage de film plastique sac pour housse plastique
- Bâche de protection en PVC pour les conteneurs et anneaux de levage
- Tête d'aspiration type XL-80 Clean en INOX 1.4571 (AISI 316) avec vibreurs pneumatiques

## Version ATEX



ATEX Zone 22

Disponible en option en version ATEX

- conception ATEX complète, y compris portique et système de commande

## Caractéristiques techniques

Matière	1.4301 (AISI 304)
Hauteur	2230 - 3730 mm
Largeur / Profondeur	1840 / 1150 mm
Poids / avec emballage	260 kg / 420 kg
Classe de protection	IP 66 / IP 69 K
Connexion d'air comprimé	min. 6 bar, max.8 bar, Ø DN 13
Connexion électrique	~ 230 V AC, 50/60 Hz
	~ 110 V AC, 50/60 Hz

## Châssis de base



Potence version ECO



Potence version SOS



Version portique ECO/SOS



Version portique INOX

## Têtes d'aspiration vibrantes



S-80 Clean XL-80 Clean Version AK

Type	Ø tube d'aspiration	diamètre	vibreux électrique	vibreux pneumatique	ATEX	CLEAN	AK
S-38	38 mm	295 mm	●	○	○	—	○
S-45	45 mm	295 mm	●	○	○	—	—
S-50	50 mm	295 mm	●	○	○	—	○
SM	38 / 45 / 50 / 60 / 65 / 80 mm	295 mm	—	●	○	—	○
XL	38 / 45 / 50 / 60 / 65 / 80 mm	495 mm	●	○	○	—	—
S-80 C	38 / 50 / 65 / 80 mm	250 mm	—	●	●	●	—
XL-80 C	38 / 50 / 65 / 80 mm	450 mm	—	●	●	●	—

● standard ○ optionnel — non disponible

## Attache du contenant

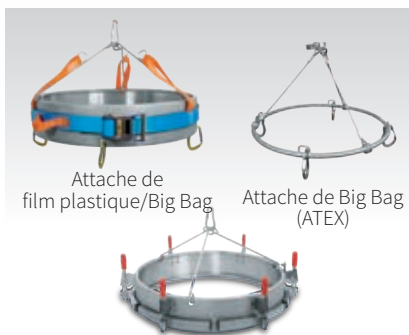

Attache de film plastique (ATEX)

Dimensions spéciales et versions:

Type	Application	Diamètre d'application	Fixation	
Serrage de film plastique/Big Bag	Big Bag+film	260 mm	Sangle de serrage + mousquetons	○
Serrage de film plastique/Big Bag	Big Bag+film	400 mm	Sangle de serrage + mousquetons	○
Serrage de film plastique/Big Bag	Big Bag+film	600 mm	Sangle de serrage + mousquetons	●
Serrage de film	Film (zone ATEX)	600 mm	mâchoires de serrage	○
Serrage de Big Bag	Big Bag	500 mm	mousquetons	○

● standard ○ optionnel

Valable pour tous types d'OKTOMAT®

## Unités de commande



Commande ECO

Commande SOS

Commande OKTOBAG®

	SOS	SOS Classic	ECO	ECO Classic
Uniquement le panneau opérateur	—	—	●	●
Commande ECO	—	—	○	○
Commande SOS	●	●	—	—
Commande OKTOBAG®	○	○	—	—
Commande OKTOBAG® ATEX	○	—	—	—

● standard ○ optionnel — non disponible

### Commande ECO



Commande avec contact sec pour signal contenant vide

- temps de vidange résiduel réglable
- commande pour basculement automatique entre deux stations

Inclus en standard dans la Commande SOS

convient pour la série **OKTOMAT® ECO**  
**OKTOMAT® ECO Classic**

### Commande OKTOBAG®



L'unité de commande de vidange OKTOBAG® est une unité de commande extrêmement complète et comprend:

- un affichage graphique avec guidage intuitif de l'opérateur,
- un affichage de toutes les étapes de fonctionnement,
- 5 touches de fonction,
- mode de fonctionnement automatique,
- pilotage de l'unité d'aspiration MARCHE/ARRÊT.

L'ensemble du déroulement du programme peut être programmé individuellement et les différentes fonctions peuvent être désactivées ou activées.

convient pour la série **OKTOMAT® SOS**  
**OKTOMAT® SOS Classic**

### Station double



Basculement automatique entre 2 stations de vidange OKTOMAT® possédant l'unité de commande (ECO / SOS / OKTOBAG®). Lorsqu'un contenant est vide, le système bascule automatiquement sur le plein.

- Idéal pour les débits élevés ou les zones sans opérateur

convient pour tous les séries OKTOMAT®

### Télécommande



Remontée et descente automatique de la tête d'aspiration et de l'anneau de levage, opération automatique

- Câble de 5 m

convient pour la série **OKTOMAT® SOS**  
**OKTOMAT® SOS Classic**

## Fonction rinçage de ligne

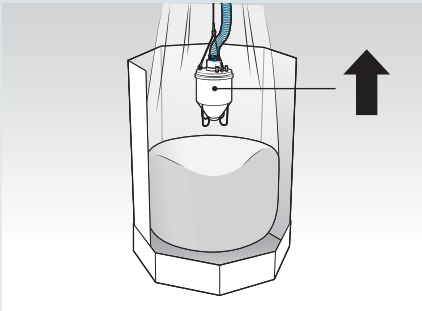

Afin de pouvoir rincer la tuyauterie après chaque opération de transfert (par ex. dans le cas de parties verticales importantes), la tête d'aspiration est soulevée au-dessus du niveau de la matière dans le conteneur à réception d'un signal (par un système de contrôle) et la tuyauterie est vidée.

OKTOMAT® SOS

OKTOMAT® SOS Classic

## Fluidification

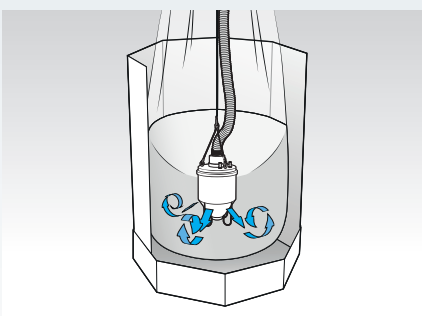

Il est possible d'injecter de l'air comprimé pour fluidifier la matière à aspirer et libérer le produit.

Uniquement possible avec tête d'aspiration SM et XL.

Commande séparée avec deux circuits d'air comprimé indépendants.

convient pour la série OKTOMAT® SOS

OKTOMAT® SOS Classic

## Couverture PVC



Couvre le big-bag ou l'octabin et l'anneau de levage.

En PVC, transparent avec fermeture éclair

Ø 1200 mm

convient pour tous les séries OKTOMAT®

## Poids supplémentaire



Le poids supplémentaire augmente le poids de la tête d'aspiration sur le produit en vrac et améliore ainsi la pénétration.

- uniquement possible avec les têtes d'aspirations S38/S45/S50
- + 4 kg

convient pour tous les séries OKTOMAT®

## Châssis à roulettes



Châssis avec 4 roulettes, incluant pieds rétractables.

Hauteur: 155mm (175mm après fixation)

largeur 1500 mm

profondeur 1400 mm

convient pour la série OKTOMAT® ECO

OKTOMAT® SOS

largeur 1500 mm

profondeur 1470 mm

convient pour la série OKTOMAT® ECO Classic

OKTOMAT® SOS Classic

### Tuyauterie en coudes



DN38, DN45 et DN50 mm (diamètre extérieur)

- Coude standard (acier inoxydable 1.4301 (AISI 304) )
- Coude résistant à l'usure en acier inoxydable (trempé)
- Coudes en verre borosilicaté très résistant à l'usure

convient pour tous les séries OKTOMAT®

### Hauteur spéciale

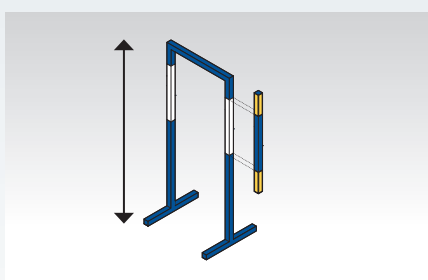

Extension de 600 mm pour une hauteur de portique maximale de 4270 mm.

convient pour la série **OKTOMAT® ECO Classic**  
**OKTOMAT® SOS Classic**

### Largeur spéciale

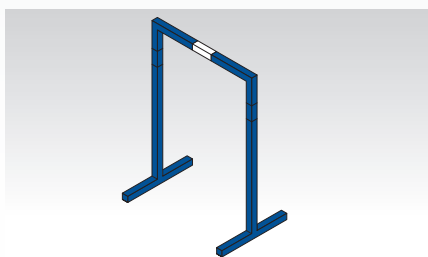

Elargissement de 300 mm pour une largeur de portique maximale de 1820 mm pour conteneurs extra larges, largeur du conteneur maxi 1500 mm

convient pour la série **OKTOMAT® ECO Classic**  
**OKTOMAT® SOS Classic**

### Hauteur spéciale

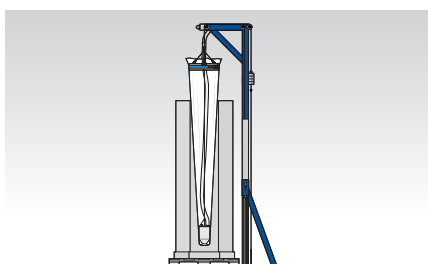

A: Hauteur spéciale: 3500 - 3900 mm (4 x pas de 100 mm)

B: Hauteur spéciale: 2500 - 3000 mm (4 x pas de 125 mm)

version spéciale **OKTOMAT® ECO**

### Réhausse



Embase pour augmenter la hauteur. Montage au pied de l'OKTOMAT®

- hauteur: 300 mm
- poids: 64 kg

convient pour la série **OKTOMAT® SOS**  
**OKTOMAT® ECO**

# SYSTEME OKTOMAT®

## Robuste et durable

Des milliers de systèmes OKTOMAT® sont utilisés dans le monde entier. La plupart d'entre eux travaillent en équipes 3x8 dans les conditions les plus dures, par exemple dans l'industrie plastique et chimique.

## Maintenance minime

Les stations de vidange OKTOMAT® nécessitent peu de maintenance et sont faciles à entretenir. Les pièces de rechange nécessaires peuvent être remplacées en quelques étapes simples.

## Temps d'amortissement court

Les stations de vidange OKTOMAT® sont généralement rentabilisées en quelques mois. La durée exacte de l'amortissement dépend des économies d'heures/personnes réalisées dans l'application concernée et des coûts encourus jusqu'à présent en raison des interruptions de production.

## Service Après-Vente

Nous ne vous laissons pas seul avec les composants HELIOS, mais nous vous accompagnons, de la sélection de l'équipement jusqu'à la mise en service et la formation de vos collaborateurs. C'est ce que nous entendons par partenariat. Notre personnel se fera un plaisir de vous conseiller sur les applications possibles et vous informer sur nos derniers développements techniques - y compris pour d'éventuelles modifications ultérieures.

- consultation
- mise en service
- formation
- amélioration
- inspection/réparation
- livraison des pièces détachées en 24h



## Histoire d'une success story



### Le système de station de vidange OKTOMAT® prévaut dans le monde entier

Sur la base d'une demande de brevet, HELIOS a obtenu en 1995 un brevet EP et un brevet US pour un dispositif d'aspiration, dans lequel une tête d'aspiration flottante est utilisée pour vider les conteneurs par le haut en remplacement du tuyau d'aspiration habituel. Le contenant est automatiquement tiré vers le haut par un dispositif de traction afin d'obtenir une vidange quasi complète.

Cette idée de base s'est peu à peu développée en ajoutant d'autres caractéristiques et options telles que:

- Enlèvement de la quantité résiduelle du fond
- Serrage de la poche au moyen d'une ceinture de maintien
- Oscillation de la tête d'aspiration pendant la vidange
- Fluidification du produit en vrac au moyen de buses d'air comprimé sur la tête d'aspiration
- Serrage et relâche de la paroi du conteneur pendant la vidange

qui étaient également **protégés par des brevets**, le « système OKTOMAT® ».

En fonction de la tâche à accomplir, différents modèles de châssis se sont avérés particulièrement avantageux dans le mode opératoire. Depuis son lancement au salon FAKUMA de 1996, **plus de 5000 systèmes** ont été installés dans le monde entier.



# L'OKTOMAT® en pratique

## OKTOMAT®

- robuste et durable
- fonctionnement sans personnel
- éprouvé des milliers de fois
- facile à utiliser
- coûts d'exploitation minimales
- convient à tous les matériaux
- temps de retour sur investissement réduit

### Moulage par injection    Soufflage    Extrusion    Moulage par compression

- |                     |   |                      |
|---------------------|---|----------------------|
| ■ Papier/Feuille    | ■ Raffinage du papier                   | ■ Automobile         |
| ■ Traitement du PVC | ■ Chimie/<br>matériaux bruts            | ■ Connecteurs        |
| ■ Recyclage         | ■ Technologie médicale                  | ■ Emballage          |
| ■ Câblage           | ■ Alimentaire                           | ■ Production de film |
| ■ Optique           | ■ Manutention des<br>matières premières |                      |
| ■ Eclairage         | ■ Pièces techniques                     |                      |
| ■ WPC               |   |                      |
| ■ Logistique        |   |                      |



## Chargeurs



### HFE

Chargeur sous vide  
en acier inoxydable / verre

HFE-15K 15 litres  
HFE-30K 30 litres



### SFG

Chargeur sous vide  
en acier inoxydable

SFG-2 20 litres  
SFG-3 20 litres\*  
SFG-6 60 litres\*  
\*(avec filtre large)



### HCA

Chargeur sous vide  
en acier inoxydable

HCA-2 2 litres  
HCA-5 5 litres\*  
\*(avec filtre large)

réceptif  
intermédiaire  
3/15 litres

## Stations de vide



Station d'aspiration HV  
avec compresseur  
à canal latéral à 2 étages  
2,5 - 7,0 kW



Station d'aspiration HVK  
avec pompe à bec  
4 - 9 kW

## Station de transfert

Bras cantilever  
+ Transfert  
sous vide

Disponible pour

- OKTOMAT® SOS
- OKTOMAT® SOS Classic
- OKTOMAT® ECO
- OKTOMAT® ECO Classic

montage local/externe



## Exemples

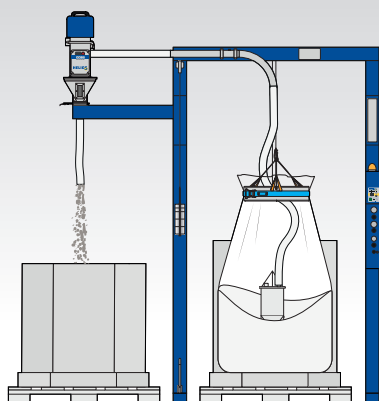

Station de transfert

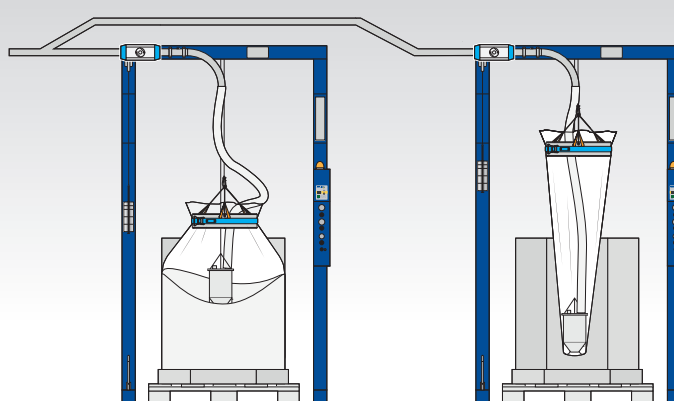

Station double avec basculement automatique

# OKTOMAT®

## Technologie de transfert sous vide

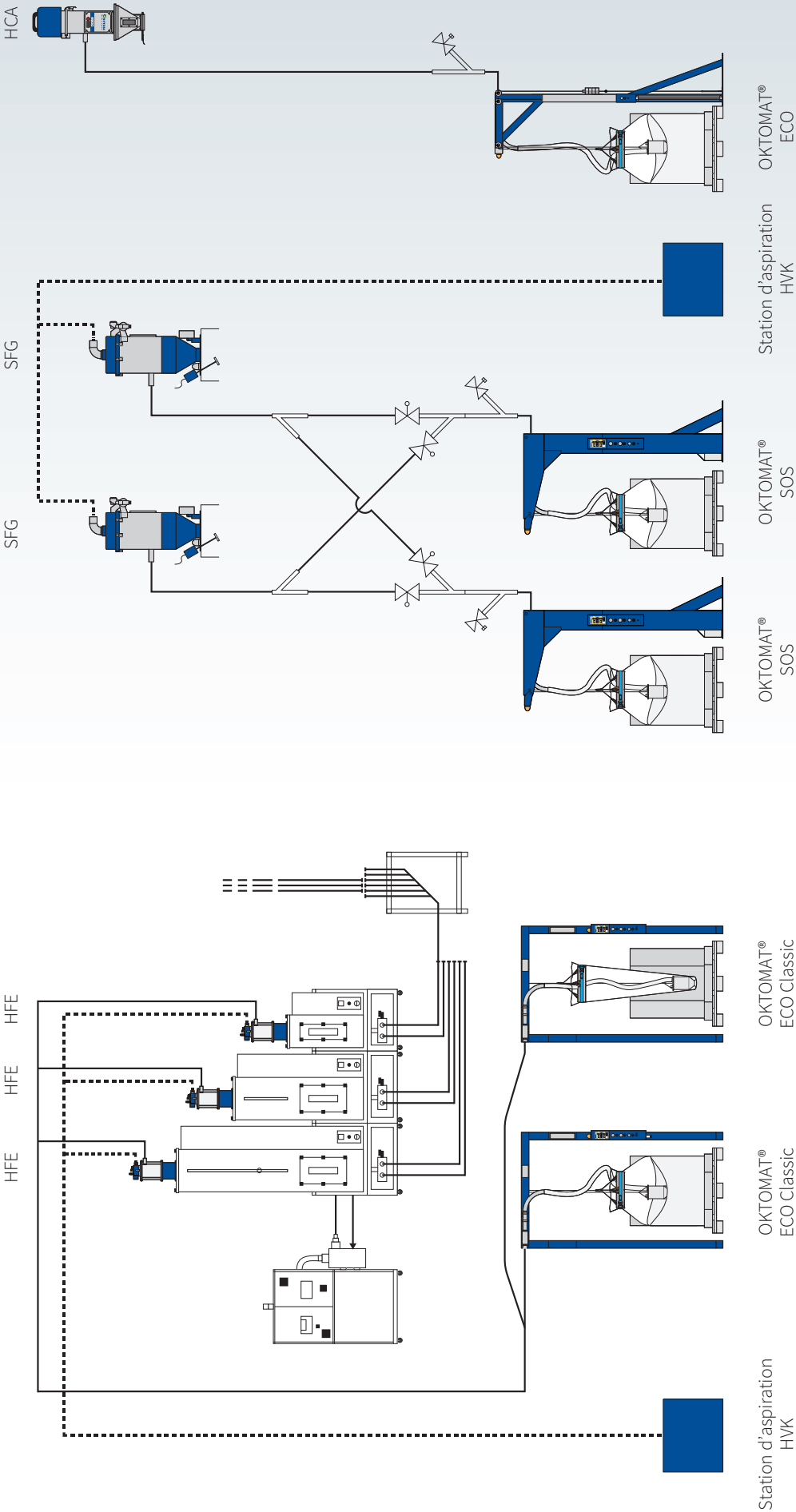



Le partenaire idéal pour votre manutention



### **JETBOXX®**

#### **Système séchage**

Séchoirs à air sec pour granulés plastiques



### **OKTOMAT®**

#### **Système déchargement**

Stations de déchargement pour Octabin et Big Bag



### **HELIO® Clean**

#### **Système dépoussiérage**

Dépoussiéreurs pour granulés et rebroyages plastiques

#### **HELIOS GmbH**

Gerätebau für Kunststofftechnik

Hechtseestraße 8  
83022 Rosenheim  
Allemagne

Tél +49 (0)8031 35418-0  
Fax +49 (0)8031 35418-60

info@helios-systems.com  
www.helios-systems.com

